

PRISE EN MAIN DE STATEFLOW

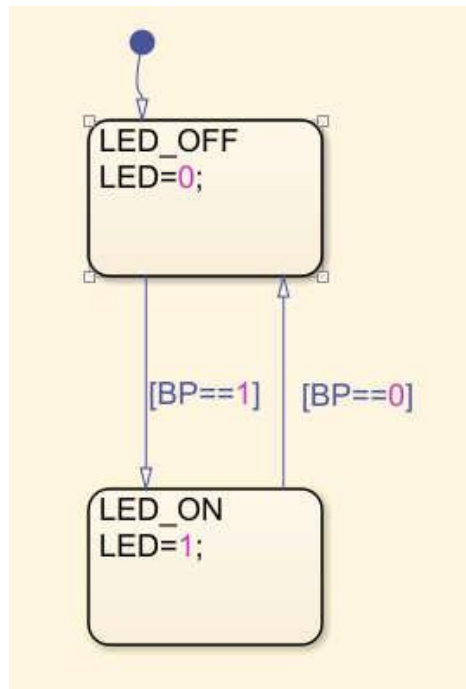

StateFlow est un bloc de programmation intégré à Simulink / Matlab® qui permet de simuler et/ou programmer des graphes d'états-transitions.

Q1. Après avoir visionné la vidéo sur le lien : <https://www.youtube.com/watch?v=wRNbvW9tTZQ>, vous devez saisir le « CHART » suivant :



Q2. Dans l'onglet « MODEL EXPLORER » vous devez déclarer la variable « BP » comme une entrée, et la variable « LED », comme une sortie :

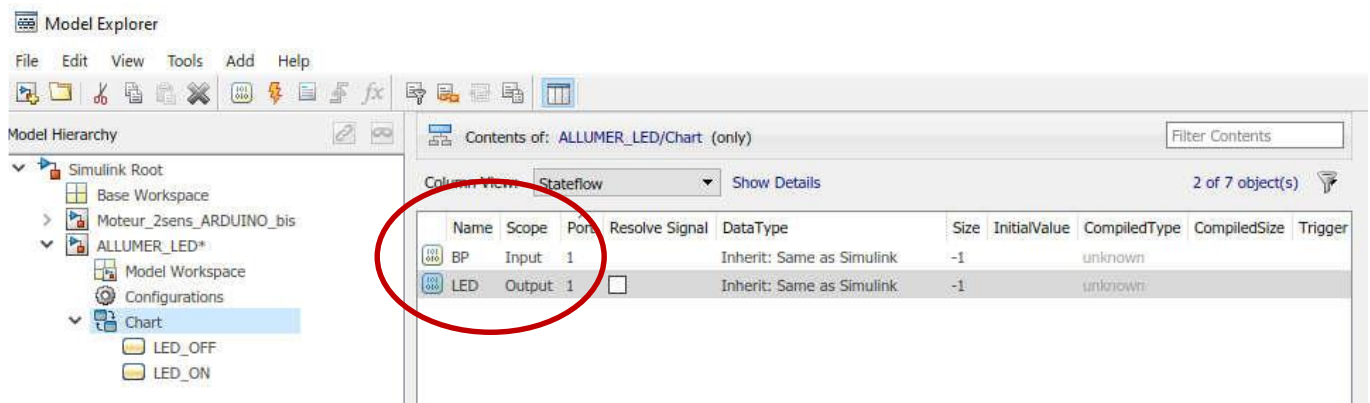

- Q3.** En retournant dans la fenêtre Simulink, vous devez voir apparaître l'entrée et la sortie correspondante sur votre CHART.

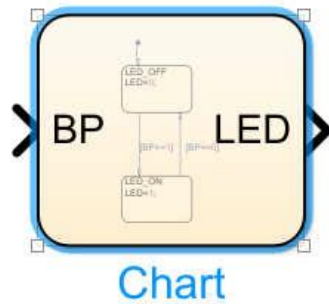

- Q4.** En rajoutant un « Rocker Switch » lié à une constante sur l'entrée « BP » et une « Lamp » liée à « Output » sur la sortie « LED », vous devez pouvoir simuler le fonctionnement de votre graphe d'état en temps infini « inf » :

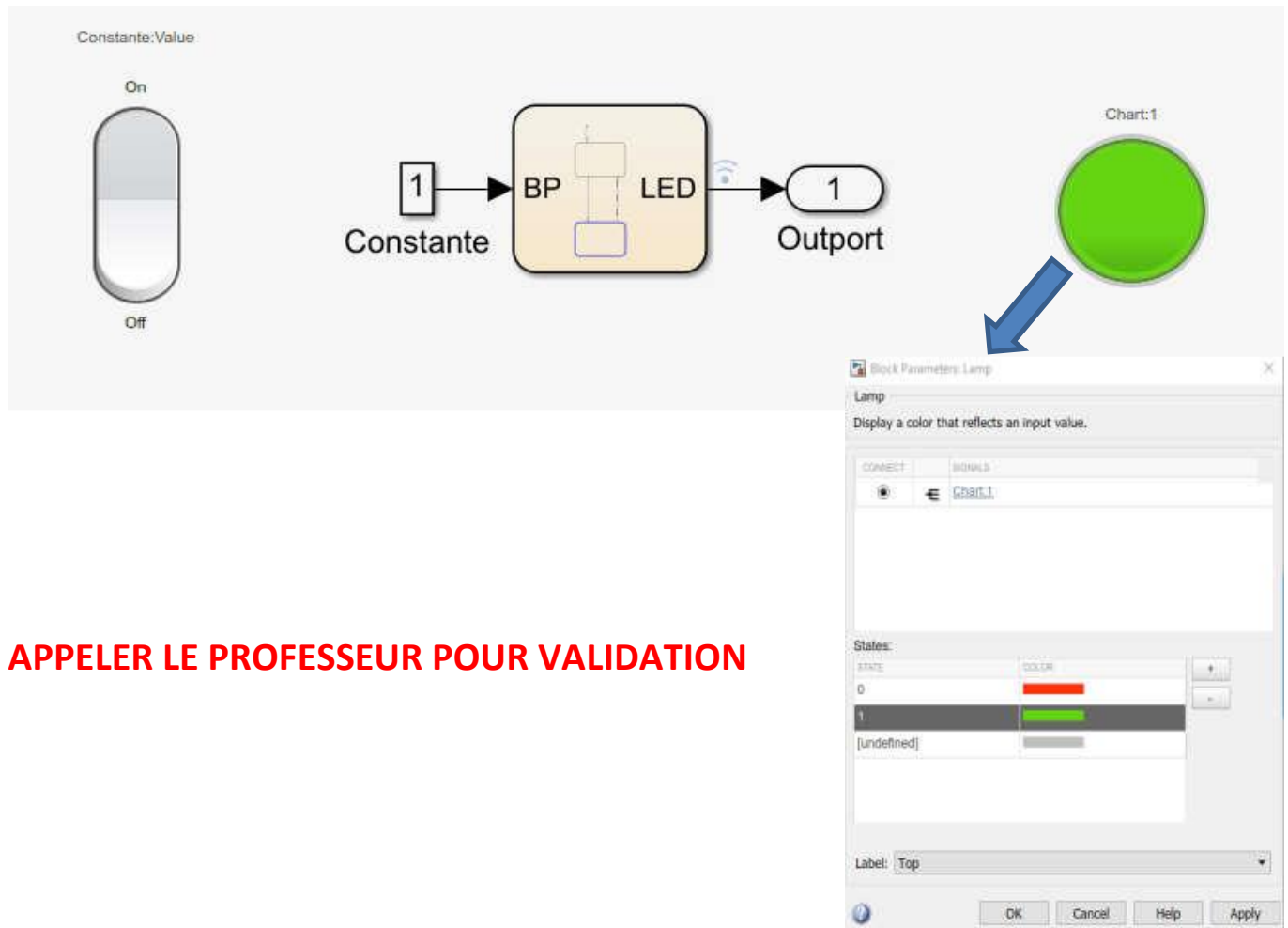

APPELER LE PROFESSEUR POUR VALIDATION