

I. Les vis d'assemblage



Les vis d'assemblage permettent d'assurer une liaison partielle rigide, démontable entre des pièces en créant un effort de pression entre celles-ci.

Tête Hexagonale	Tête carré	Tête Cylindrique fendue	Tête Cylindrique Large fendue
H	Q	CS	CLS

Tête Cylindrique à six pans creux	Tête Fraisée plate fendue	Tête Fraisée Bombée fendue	Tête Fraisée plate à six pans creux
CHC	FS	FBS	FHC

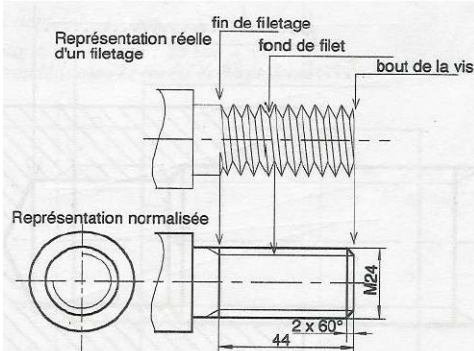

Désignation normalisée : vis CHC, M24-48 (48 correspond à la longueur sous tête de la vis)

II. Les vis de pression



Les vis de pression permettent de réaliser les fonctions suivantes :

- des arrêts (vis d'arrêt)
- des appuis sous charge contrôlés (vis de pression)
- des guidages (vis de guidage)

Désignation normalisée : vis HZ, M6-10

Vis d'arrêt	Vis de pression	Vis de guidage
L'arbre 2 est immobilisé par rapport à 1.	L'arbre 2 et la clavette 3 sont immobilisés par rapport à 1.	L'arbre 2 est guidé en translation par rapport à 1.

Tête hexagonale réduite	Tête carré réduite	Sans tête fendue	Sans tête à six pans creux
HZ	QZ	Pas de symbole	HC

III. Les goujons



Élément fileté aux deux extrémités

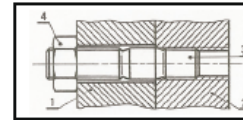

1. et 2. Pièce à assembler
3. Goujon
4. Ecrou H

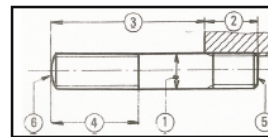

1. Diamètre nominal : d
2. Implantation : J
3. Longueur libre : L
4. Longueur filetée : X
5. Extrémité implanté : chanfrein
6. Extrémité libre : calotte sphérique

IV. Les écrous



Toute pièce ayant un trou taraudé fait fonction d'écrou. Associé à un élément fileté (vis d'assemblage, goujon), il assure une liaison fixe démontable.

Ecrou Hexagonal	Ecrou Carré	Ecrou A Crêpeaux	Ecrou Borgne
H	Q	HK	Borgne

Désignation normalisée : Ecrou H, M6

V. Représentation des pièces taraudées

Trou débouchant

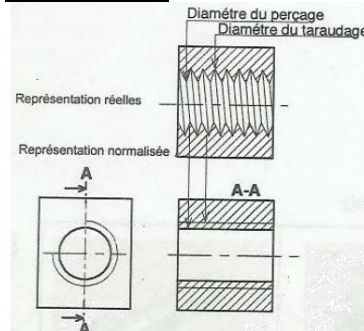

Trou borgne

